



37CAMP

自立型ファイヤーラックハンギング

FR201-ST2

内容物 出荷時は防錆剤を塗布しておりますので軍手などを使用してください

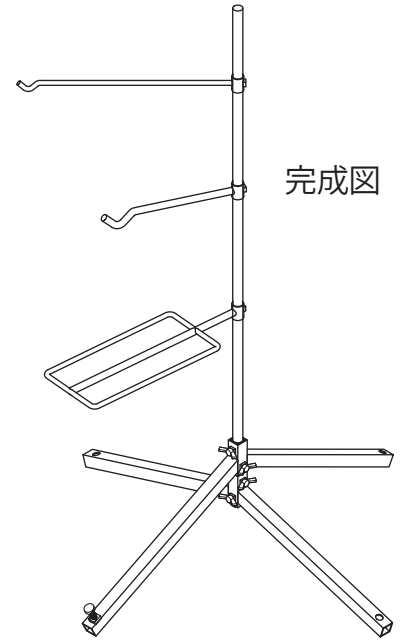
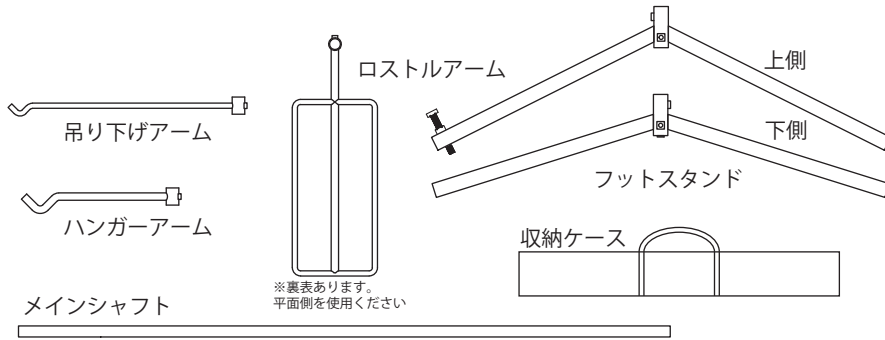

※ダッチオープンなど重めのを吊るすときは、できる限り低い位置でアーム類をご利用ください。
 ※地面の傾きにより、その都度安定する限界位置も変わります。場合によってはペグもご使用ください。

1

レベル調整ネジ

底

裏側から見ると底がある方が下側です

接地する場所で上側と下側を重ねます。レベル調整ネジを回して、4箇所がだいたい接地するようにしてください。その後メインシャフトを挿入します。

2

石や木など

レベル調整用の脚は他の脚より短くなっています。ネジの長さをグラつきがないように適宜調整してください。また、柔らかい地面や芝生などでは沈むことがありますので硬いものを敷いてください。

3 固定ネジは強く締めすぎないでください。

ネジはパイプとシャフトの隙間を埋めるよう締めます。少し硬くなる程度で留まります。一度締めてからメインシャフトを少し揺すり締め具合を再度確認してください。締めすぎるとネジ部が破損します。

4 使用するアーム類を取り付けてください。アームはネジで固定してください。

地面の状態により不安定な場合はペグで必要箇所の脚を固定してください。

無塗装のため錆びることがあります。使用材料は黒皮鉄のため多少は錆びにくくなっておりますが雨などに当たると錆びることがあります。使用後は防錆剤及び油脂類を塗って頂くと錆びを防ぐことができます